





## DESCRIPCIÓN

Panel tipo sándwich con junta laberinto, inyectado en línea continua con Poliuretano (PUR) o Poliisocianurato (PIR) expandido de alta densidad (40 Kg/m<sup>3</sup>), cara externa y cara interna en lámina de acero galvanizado prepintado y/o acero inoxidable.

## CARACTERÍSTICAS

- Elevada resistencia mecánica con posibilidad de construcción autoportante.
- Óptimo aislamiento térmico y acústico.
- Excelente acabado exterior e interior.
- Ligero.
- Junta tipo laberinto.
- Diferentes dibujos:

-  Micronervado (ambas caras)
-  Tableteado (ambas caras)
-  Diamantado (cara externa)

## USOS

- Cámaras de congelación, conservación y almacenes frigoríficos; así como rastros y viveros entre otros.
- Elemento de muro autoportante para construcción modular.
- Fachadas, falso plafón y divisiones internas.



## ESPECIFICACIONES

- Longitud mínima de 1.80 metros y máxima según normas de transporte en carreteras nacionales, transporte marítimo y manipulación.
- Ancho útil de 1 metro.
- Carga admisible según tablas.

## VENTAJAS

- Fabricado con agente espumante ciclopentano.
- Amigable con el ambiente, no daña la capa de ozono, no contribuye al calentamiento global, reduce emisiones de CO<sub>2</sub>.
- Máxima eficiencia energética, reduciendo costos durante la vida útil del edificio.
- Por su tipología se puede instalar tanto horizontal como vertical.
- Facilidad de montaje y rapidez de instalación.
- Compatible con diferentes sistemas de acabados.
- Fijación oculta.
- Por ser modular permite realizar ampliaciones con gran facilidad.
- Se vende el sistema completo que incluye panel, accesorios de remate y fijación.
- Se puede suministrar en espuma PUR o PIR, con excelente comportamiento al fuego.
- El panel en acero con espuma PIR cumple la norma ASTM E84, Clase I.

## FIJACIÓN

Es tipo "oculta", esto debido a la conformación particular de las partes terminales del panel que uniéndose crean un vano idóneo para alojar la cabeza del tornillo.

- 1 Dos (2) tornillo con cabeza hexagonal de 1/4" x n" con arandela y neopreno.
- 2 Sellador de butilico.

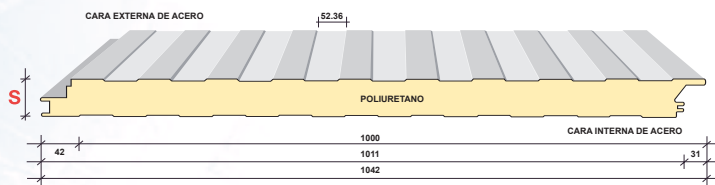
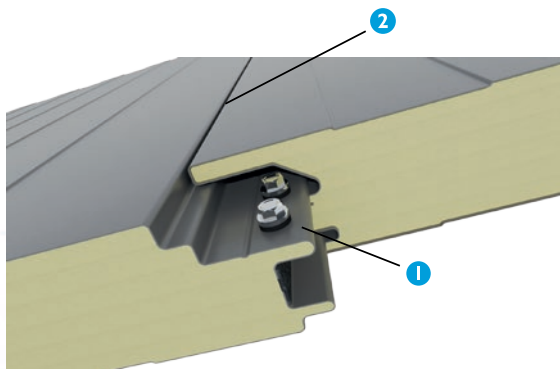

## ACERO / ACERO

S	K			R			Peso panel kg/m <sup>2</sup>											
	Pulg.	Kcal/m <sup>2</sup> ·h·°C	W/m <sup>2</sup> ·K	Btu/ft <sup>2</sup> ·h·°F	m <sup>2</sup> ·h·°C/Kcal	m <sup>2</sup> ·K/W		ft <sup>2</sup> ·h·°F/Btu	Cal. 26/26	W = kg/m <sup>2</sup>	60	80	100	120	150	60	80	100
2.5"	0.29	0.3417	0.06	3.40	2.9263	16.62	11.18	f =	4.40	4.10	3.75	3.45	3.00	3.80	3.55	3.30	3.00	2.60
3"	0.24	0.2848	0.05	4.08	3.5115	19.94	11.69	f =	5.20	4.65	4.25	3.90	3.35	4.50	4.00	3.70	3.35	2.90
4"	0.18	0.2136	0.04	5.45	4.6820	26.59	12.71	f =	5.80	5.15	4.75	4.30	3.70	4.90	4.45	4.10	3.75	3.20
5"	0.15	0.1709	0.03	6.81	5.8525	33.23	13.72	f =	6.40	5.70	5.25	4.75	4.05	5.50	4.90	4.50	4.10	3.50
6"	0.12	0.1424	0.02	8.17	7.0230	39.88	14.19	f =	7.30	6.50	6.00	5.40	4.75	6.20	5.55	5.10	4.60	3.95

S: Espesor de panel / K: Conductividad térmica / R: Resistencia térmica

Los valores indicados en la tabla corresponden a el claro/luz (j) permisible con la carga máxima uniformemente distribuida (W). Las longitudes han sido determinadas en ensayos prácticos de modo que garantizan una flecha  $f \leq j/200$  y un coeficiente de seguridad 3 respecto a la carga de ruptura.

De acuerdo a resultados de prueba según NOM-018-ENER-2011, el valor de conductividad, incluida en certificado emitido, hace sólo referencia a la espuma de poliuretano y polisocianurato para la fabricación de panel sándwich Metecno.

**METECNO** presenta esta ficha como una guía y no se responsabiliza del uso que se le dé. Se reserva el derecho de modificar la información sin previo aviso.

En cumplimiento a la Ley Federal de Protección de Datos Personales en Posesión de Particulares, y su reglamento, nuestro aviso de privacidad está publicado para usted en nuestras oficinas, así como en el siguiente enlace de internet: [http://www.metecnomexico.com/aviso\\_privacidad](http://www.metecnomexico.com/aviso_privacidad)

**ARGENTINA**  
agonzalez@metecno.cl  
www.metecnoargentina.com  
Tel: (56-9) 982 239 67

**CHILE**  
info@metecno.cl  
www.metecno.cl  
600 420 0000

**COLOMBIA**  
ventas@metecnocolombia.com  
www.metecnocolombia.com  
01 8000 524 000

**MÉXICO**  
ventas@metecnomexico.com  
www.metecnomexico.com  
800 715 66 44

**PERÚ**  
info@metecno Peru  
www.metecno Peru  
(511) 421 38 93

**PARAGUAY**  
agonzalez@metecno.cl  
www.metecnoparaguay.com  
Tel: (56-9) 982 239 67

**URUGUAY**  
agonzalez@metecno.cl  
www.metecno Uruguay.com  
Tel: (56-9) 982 239 67

[www.metecnomexico.com](http://www.metecnomexico.com)

